

AXIOM® Vector

Borde perimetral recto

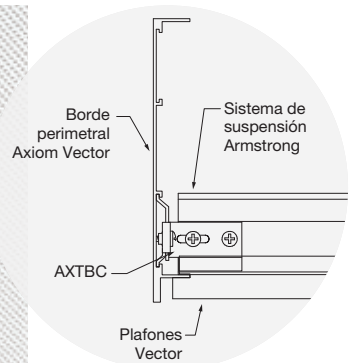

▲ Borde Axiom® Vector

Este borde combina perfectamente con los plafones Armstrong® Vector para imitar la ranura de 1/4" con un perfil de aleta vertical delgada.

ATRIBUTOS CLAVE DE SELECCIÓN

- Recomendado para usar con plafones Vector de tamaño completo; conserva el detalle de la orilla Vector cortada en fábrica
- El clip de borde ajustable (artículo 7329 se compra por separado) permite la integración de Axiom Vector con los plafones WoodWorks™ y MetalWorks® que tienen una caída superior a 3/8" por debajo de las pestañas del sistema de suspensión. Consulte las instrucciones de instalación para conocer los requisitos.
- Incorpora la visual sofisticada que oculta el sistema de suspensión de un plafón Vector con un perímetro
- Ingleteado de precisión de fábrica y longitudes personalizadas disponibles como pedido especial
- El borde Axiom forma parte de la cartera Sustain™ y cumple con los estándares de sustentabilidad de la industria más estrictos en la actualidad
- La familia de productos CleanAssure™ incluye plafones, sistemas de suspensión y bordes desinfectables (opciones de limpieza y desinfección aprobadas por los CDC disponibles en armstrongceilings.com/cleaning)
- Recomendado para usar con plafones Vector de tamaño completo; conserva el detalle de la orilla Vector cortada en fábrica
- Se encuentran disponibles postes estándar de esquinas interiores y exteriores ingleteadas en fábrica de 90°
- Los colores hacen juego con los sistemas de plafones y de suspensión de Armstrong®
- El borde de aluminio extrudido proporciona detalles de orillas más precisos en comparación con los sistemas de acero laminado convencionales
- Compatible con los sistemas de suspensión expuestos Armstrong y sistemas de suspensión para paneles de yeso
- Ranuras, perforaciones y recortes personalizados disponibles

COLORES Debido a limitaciones de impresión, los tonos pueden variar con respecto al producto real.

Estándar

White (WH)	Ivory (IV)	Medium Taupe (MT)	Light Grey (LG)	Grey Stone (GS)	Black (BL)	Silver Satin (SA)	Silver Grey (SG)	Gun Metal Grey (MY)	Basalt (SBT)	Riverstone (SRV)	Blizzard White (ZW)	Charcoal Black (ZB)
											<p>Disponible en cualquier color RAL o personalizado*</p>	
Polar (SPO)	Limestone (SLM)	Fossil (SFL)	Sandstone (SSS)	Hay (SHY)	Oat (SOT)	Mist (SMT)	Pacific (SPC)	Rainstorm (SRS)	Lilac (SLC)	Twilight (STT)		
											<p>* Los colores precalificados para cumplir con los requisitos de la cartera Sustain™ están disponibles a pedido. Otros colores hechos a pedido deberán evaluarse si se requieren criterios de sustentabilidad. El tiempo de entrega aumentará.</p> <p>NOTA: Acabados de pintura 360°, acabados Wood Looks (ZZ), Acabados de película arquitectónica (YY) y colores personalizados disponibles como pedido especial.</p>	
Coffee (SCE)	Ocean (SOC)	Boxwood (SBW)	Fern (SFN)	Ivy (SIV)	Feldspar (SFS)	Topaz (STZ)	Bronzite (SBZ)	Honeysuckle (SHS)	Marigold (SMG)	Rose (SRO)		

ACABADOS WOOD LOOKS

Cocoa Bean (WLCB)	Flax (WLFL)	Peppercorn (WLPC)	Sesame (WLSE)	Nutmeg (WLNM)	Macadamia (WLMA)	Ginger (WLGR)	Sea Salt (WLSS)	Cinnamon (WLCM)	Coriander (WLCO)	Poppy Seed (WLPS)	Almond (WLAL)
						<p>Coordina con los acabados Effects™ Wood Looks para plafones MetalWorks Tegular, Vector® y Linear. Para soluciones de bordes para productos WoodWorks, consulte la hoja de datos de bordes y accesorios WoodWorks BPCS-5622.</p>					
Maple (MP)	Cherry (CH)	Dark Cherry (DC)	Walnut (WN)	Oak (OK)	Walnut Espresso (WE)						



AXIOM® Vector

Borde perimetral recto



Declare

LEED WELL | LBC

50% CONTENIDO RECICLADO

gestión de energía
gestión de agua y construcción
materiales regionales
construcción
diseño saludable
EPD
reciclables/responsabilidad extendida del productor
materiales de origen biológico
contenido reciclado
compra de materiales primas
material ingrediente mejorado
materiales de bajas emisiones
calidad de iluminación
acústica

SELECCIÓN VISUAL

AXIOM® Vector recto	Nº. de artículo ◆	Descripción	Dimensiones (Pulgadas)	Unidad de Medir	ACCESORIOS INCLUIDOS		Inglete de fábrica Mínimo*
					AX-V-TBC	AXSPLICE2	
	AX2VESTR_ _ _	Recto de 2"	120 x 3/4 x 2-7/16"	piezas	5	1	21
	AX4VESTR_ _ _	Recto de 4"	120 x 3/4 x 4"	piezas	5	2	21
	AX6VESTR_ _ _	Recto de 6"	120 x 3/4 x 5-13/16"	piezas	5	2	21
	AX8VESTR_ _ _	Recto de 8"	120 x 3/4 x 7-13/16"	piezas	5	2	21

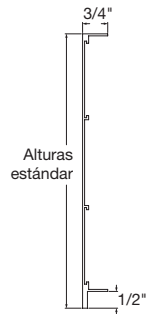

◆ Agregue el sufijo de 2 o 3 letras del tipo y color al número de artículo al especificar o realizar un pedido (por ej., AX8VESTR H A _), agregue el dígito adicional "3" antes del sufijo del color si se requiere pintura dentro y fuera del borde (por ej., AX8VESTR 3 H A _)
* Los mínimos en inglete de fábrica se refieren a un corte que se hace en un ángulo distinto de 90 grados para lograr esquinas ensabladas en campo.

SELECCIÓN VISUAL

	Nº. de artículo ◆	Descripción	Longitud x Profundidad	Altura de Perfil
Postes para esquina AXIOM® Vector	AX2VEISCP_ _ _ _	Poste para esquina interior Axiom Vector de 2"	3/4 x 3/4"	2-7/16"
	AX2VEOSCP_ _ _ _	Poste para esquina exterior Axiom Vector de 2"	3/4 x 3/4"	2-7/16"
	AX4VEISCP_ _ _ _	Poste para esquina interior Axiom Vector de 4"	3/4 x 3/4"	4"
	AX4VEOSCP_ _ _ _	Poste para esquina exterior Axiom Vector de 4"	3/4 x 3/4"	4"
	AX6VEISCP_ _ _ _	Poste para esquina interior Axiom Vector de 6"	3/4 x 3/4"	5-13/16"
	AX6VEOSCP_ _ _ _	Poste para esquina exterior Axiom Vector de 6"	3/4 x 3/4"	5-13/16"
	AX8VEISCP_ _ _ _	Poste para esquina interior Axiom Vector de 8"	3/4 x 3/4"	7-13/16"
Esquinas AXIOM Vector preingleteadas	AX2VEQIS_ _ _ _	Esquina QS interior Axiom Vector de 2"	12 x 3/4"	2-7/16"
	AX2VEQSOS_ _ _ _	Esquina QS exterior Axiom Vector de 2"	12 x 3/4"	2-7/16"
	AX4VEQIS_ _ _ _	Esquina QS interior Axiom Vector de 4"	12 x 3/4"	4"
	AX4VEQSOS_ _ _ _	Esquina QS exterior Axiom Vector de 4"	12 x 3/4"	4"
	AX6VEQIS_ _ _ _	Esquina QS interior Axiom Vector de 6"	12 x 3/4"	5-13/16"
	AX6VEQSOS_ _ _ _	Esquina QS exterior Axiom Vector de 6"	12 x 3/4"	5-13/16"
	AX8VEQIS_ _ _ _	Esquina QS interior Axiom Vector de 8"	12 x 3/4"	7-13/16"
	AX8VEQSOS_ _ _ _	Esquina QS exterior Axiom Vector de 8"	12 x 3/4"	7-13/16"

EMBALAJE

Piezas/caja

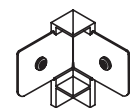

Poste para esquina exterior Axiom Vector

Los postes de esquina Axiom eliminan los cortes en ángulos en ingletes para una instalación rápida y fácil.

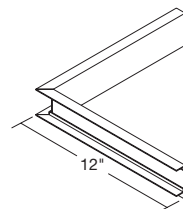

Esquina interior preingleteada Axiom Vector

Las piezas de esquina interiores y exteriores Axiom ingleteadas se crearon para combinarse con su pedido de canal de borde Axiom. Dos piezas de 12" se ensamblan en campo para formar una esquina ingleteada de 45°.

Para usar con plafones especiales con un desplazamiento del sistema de suspensión superior a 3/8"

ACCESORIOS

	Nº. de artículo ◆	Descripción
Accesorios	AXSPLICE2	Placa de empalme con tornillos de presión
	AXTBC	Clip de conexión en T
	AX-V-TBC	Clip en T para plafones Vector®
	7239	Clip de borde ajustable

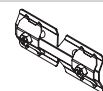

AXIOM® Vector

Borde perimetral recto



LEED® WELL™ LBC

50% CONTENIDO RECICLADO

gestión de energía
gestión de desechos de construcción
materiales regionales
construcción
diseño flexible
EPD
reciclado/energía extendida del productor
materiales de origen biológico
contenido reciclado
compra de materiales primas
material ingrediente reportando
materiales de bajas emisiones
calidad de iluminación
acústica

DETALLES DE LA SECCIÓN Dibujos CAD disponibles en armstrongceilings.com/axiom

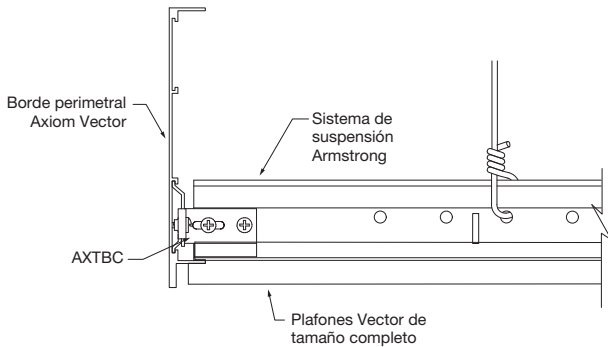

① Plafón Vector de tamaño completo con borde perimetral Axiom® Vector

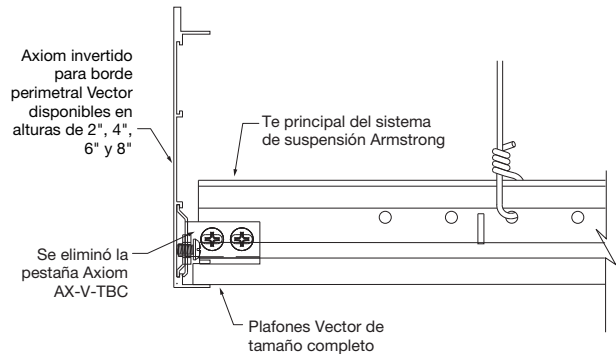

② Plafón Vector de tamaño completo con borde perimetral Axiom Vector invertido

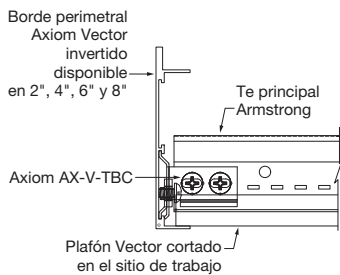

③ Plafón Vector cortado con borde perimetral Axiom invertido

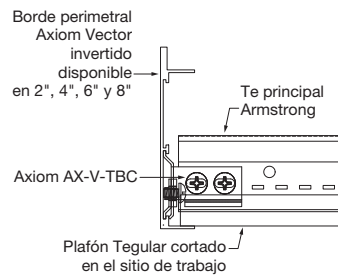

④ Plafón Tegular cortado con borde perimetral Axiom Vector invertido

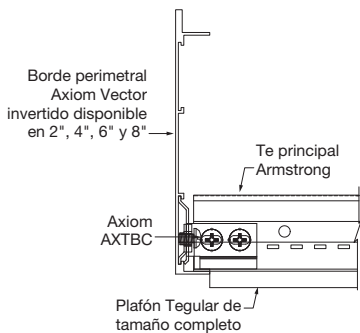

⑤ Plafón Tegular de tamaño completo con borde perimetral Axiom Vector invertido

PROPIEDADES FÍSICAS

Material

Aleación de aluminio 6063 de calidad comercial.

Acabado de la superficie

3SC – 360 colores estándar pintados

(colores de referencia enumerados anteriormente)

3ZB/3ZW – 360 Pintado en color Blizzard/Acabado Charcoal

3RAL – 360 Pintado en colores RAL

3XX – 360 Pintado con colores personalizados, incluidos los acabados metálicos

SC – Colores estándar

(colores de referencia enumerados anteriormente)

ZW/ZB – Acabado Blizzard/Charcoal

RAL – RAL

XX – Colores personalizados, incluso los acabados metálicos

ZZ – Aspecto de madera

YY – Acabado de película arquitectónica

Limpieza y desinfección

Las opciones de limpieza y desinfección aprobadas por los Centros de Control y Prevención de Enfermedades (CDC) están disponibles en armstrongceilings.com/cleaning

Consideraciones de diseño

Se dispone de muestras físicas de producto para los colores estándar y personalizados a pedido. Consulte la muestra física del producto antes de hacer una elección final. Aunque nos esforzamos por garantizar la coincidencia exacta de los colores, diversos factores, como las diferencias en los materiales, la textura, la porosidad del sustrato, los procesos de pintura, la iluminación y la subjetividad del observador, pueden afectar al aspecto de los colores de la pintura en los plafones y paneles, los sistemas de suspensión y los productos de bordes. Debido a estas y otras diferencias, los plafones y paneles, los productos de bordes y los sistemas de suspensión con el mismo nombre

de color combinarán, pero puede que no coincidan exactamente. El producto está teñido en diversos lotes de colores. Pida suficientes cantidades iniciales y guárdelas de reserva para minimizar las posibles variaciones de color.

Garantía

Garantía limitada de 10 años; garantía del sistema de 30 años.

Perfil

Cuatro perfiles de altura estándar disponibles con pestaña(s) horizontal(es) de 3/4".

Interfaz de Te secundaria/Te principal

Calce a nivel.

Detalle del extremo

Empalme con tornillos.

